

*Prepočítajte
si to.*



*Aj pri Vašich
hobl'ovacích nožoch?*

*Porozmýšľajte
nad tým!*



Otočné hobl'ovacie nože

Wo gehobelt wird, kennt man TRIMETALL®

Ušetríte čas a peniaze:

BARKE® - Otočné hobľovacie nože ušetria čas a náklady

Cenovo výhodná alternatíva k pásovým hobľovacím nožom

Prenikavé prednosti hovoria pre hobľovací otočný nôž BARKE®. Je podstatne cenovo výhodnejší ako bežné dobrušovacie nože alebo nože napínané odstredivou silou. Hodia sa na každý hriadeľ - teda aj na Váš terajší. Dá sa takmer tak rýchlo nastavovať ako aj nôž nastavovaný odstredivou silou. Výmena týchto nožov je časovo úsporná obzvlášť vďaka „automatickému“ nastaveniu pomocou zaistovacieho puzdra.

- **Vhodný na každý bežný hriadeľ – nie je potrebný nový hriadeľ**
- **Takmer tak rýchlo nastaviteľný ako nože nastavované odstredivou silou a pritom cenovo výhodnejší**
- **Minimálne náklady pri takmer o 50% vyššej trvanlivosti nožov**
- **Náklady na nože sú nižšie ako ceny za dobrušovanie nožov**



Najdôležitejšie: Vďaka TRIMETALL® -technológii BARKE® noža dosiahnete životnosť nožov a pracovné výsledky o akých ste doteraz ani nespívali.

Suma predností otočných hobľovacích nožov BARKE® ich robí nepostrádateľnými aj pre Váš podnik.

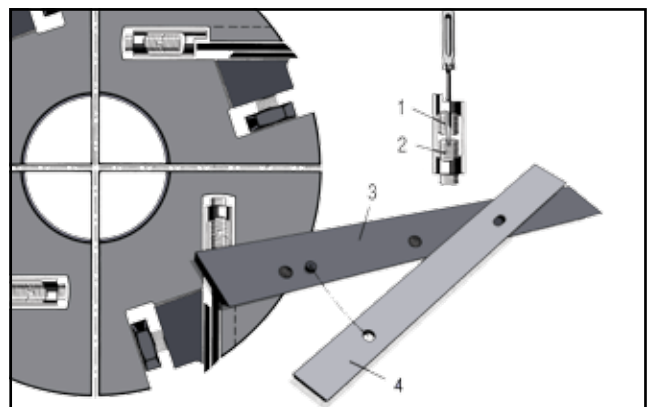

- 1 zaistovacia skrutka
- 2 nastavovacia skrutka
- 3 nosič noža
- 4 jednorázový nôž s dvomi ostriami na obracanie

BARKE® - MASCHINENMESSER GMBH
Wo gehobelt wird, kennt man **TRIMETALL®**